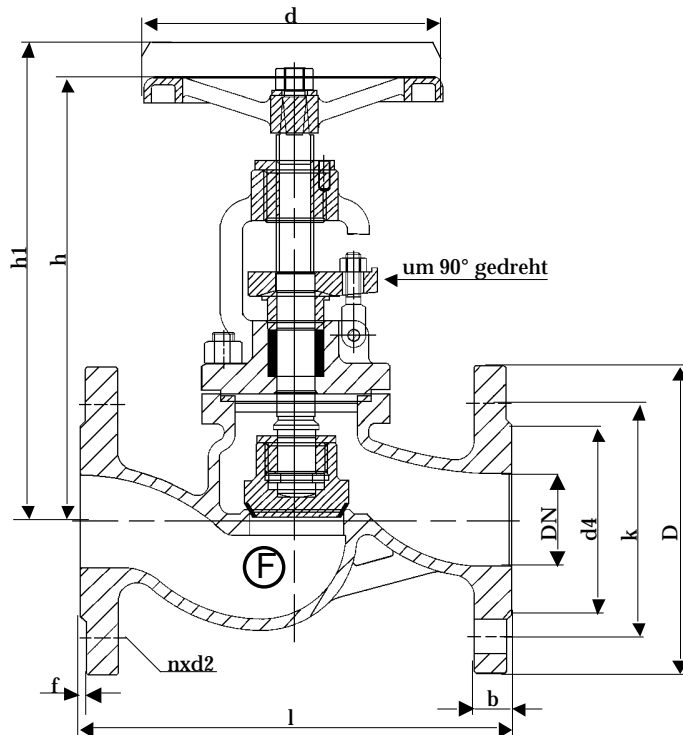

Fig.211**Absperrventil
mit Kantensitz****aus 1.4408****DN 15 - 100 PN 40****DIN 3356****Globe valve
with marginal seat****in stainless steel****DN 15 - 100 PN 40**

02/2007



Baulänge nach DIN EN 558-1, Grundreihe 1

Length acc. to DIN EN 558-1, face to face series 1

Nennweite Size DN	Nenndruck nom. pressure	Anschlußflansch flange	zulässige Betriebstemperatur max. working temperature	zulässige Betriebsdrücke (bar) bei °C max. working pressure (bar) to °C					
				neutr. Flüssigkeiten bis neutr. liquids up to			neutr. Gase bis neutr. gases up to		
15 - 100	PN 40	DIN EN 1092-1 Form B1 PN 40	- 60 °C bis/up to 300 °C * nur für Medien, die ihren Umfang bei Minustemperaturen nicht vergrößern	100°C	200°C	300°C	100°C	200°C	300°C
				32	25	21	32	25	21

DN	D	k	d4	d	l	h	h1	n	d2	b	f	Sp □	Sp Ø	Nm	U / Hub	kg
15	95	65	45	140	130	195	205	4	14	16	2	9	14x3	15	3,5	4,5
20	105	75	58	140	150	190	200	4	14	18	2	11	14x3	15	4	5,0
25	115	85	68	140	160	205	215	4	14	18	2	11	14x3	20	5	6,5
32	140	100	78	140	180	205	215	4	18	18	2	11	14x3	20	4	7,5
40	150	110	88	160	200	235	245	4	18	18	3	13	16x4	30	4	10,5
50	165	125	102	160	230	240	260	4	18	20	3	14	20x4	25	5	13,0
65	185	145	122	200	290	295	325	8	18	22	3	18	22x4	45	6	21,0
80	200	160	138	200	310	300	330	8	18	24	3	20	24x5	55	7	27,0
100	235	190	162	250	350	380	420	8	22	24	3	22	28x5	50	8,5	45,0

Technische Beschreibung

Fig.211

Geradsitz-Absperrventil aus Edelstahl mit Bügelaufsatz in Durchgangsform, mit außenliegendem steigenden Spindelgewinde mit Stopfbuchse. Gehäuse und Bügeldeckel mit Sechskantschrauben verbunden. Spindel und Kegel sind mittels Verschraubung verbunden.

Verwendungsbereich

Für aggressive Flüssigkeiten, Gas und Dampf.

Die DIN EN 1092 bestimmt den zulässigen Betriebsdruck, in Bezug auf die Temperatur.

Prüfung

Die Prüfungen werden gemäß DIN EN 12266 durchgeführt.

Festigkeit des Gehäuses : Nenndruck (PN) x 1,5

Dichtheit des Sitzes : Nenndruck (PN) x 1,1

Änderungen vorbehalten!

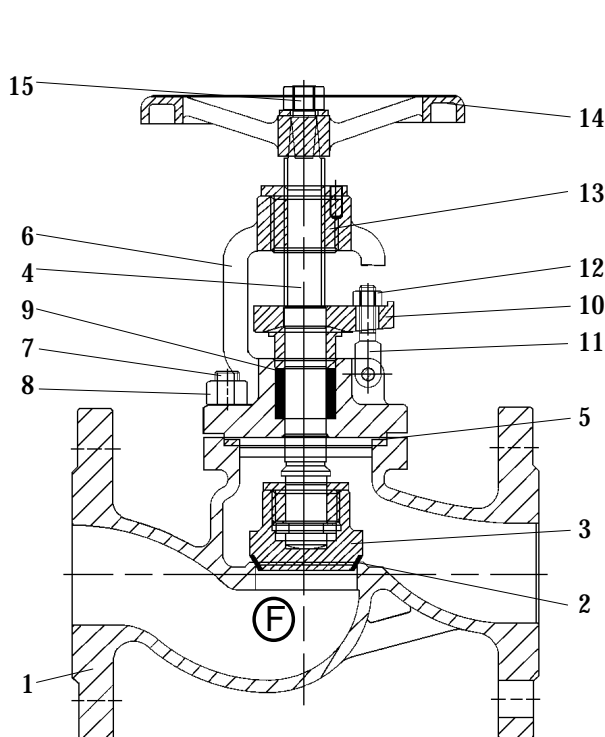

Pos.	Benennung	Designation	Material	WNr./DIN
1	Gehäuse	body	GX5CrNiMo 19112	1.4408
2	Dichtfläche	seat	Stellite	/
3	Kegel	plug	X6CrNiMoTi17122	1.4571
4	Spindel	stem	X6CrNiMoTi17122	1.4571
5	Dichtung	gasket	Graphit	/
6	Bügel	yoke	GX5CrNiMo 19112	1.4408
7	Skt.-Schraube	hexagon screw	A4	933
8	Skt.-Mutter	hexagon nut	A4	934
9	Packung	packing	Graphit	/
10	Stopfbuchsbrille	gland flange	GX5CrNiMo 19112	1.4408
11	Klappschraube	hinged screw	A4	186
12	Skt.-Mutter	hexagon nut	A4	934
13	Gewindebuchse	threaded bush	GJS-400-15	0.7040
14	Handrad	handwheel	GJL-200	0.6020
15	Skt.-Mutter	hexagon nut	A4	934
16				
17				
18				
19				
20				
21		- Andere Materialien auf Anfrage.		
22		- Other materials on request.		
23				

Technical Description

Globe valve in stainless steel with yoke in straightway form with outside rising stem with gland. Body and yoke connected with hexagon screw. Stem and disk connected via balls.

Area of application

For aggressive liquids, gas and steam.

DIN EN 1092 determines the admissible operating pressure, in relation to the temperature.

Testing

The tests are carried out acc. to DIN EN 12266.

Solidity of body : nominal pressure (PN) x 1,5

Tightness of seat : nominal pressure (PN) x 1,1

Subject to change!