

Fig.031

DIN 3352/7B4

Keilrundschieber

aus **GS-C25N/X20Cr14**

DN 65 - 600 PN 16

Gate valve

in cast steel/**X20Cr14**

DN 65 - 600 PN 16



03/2007

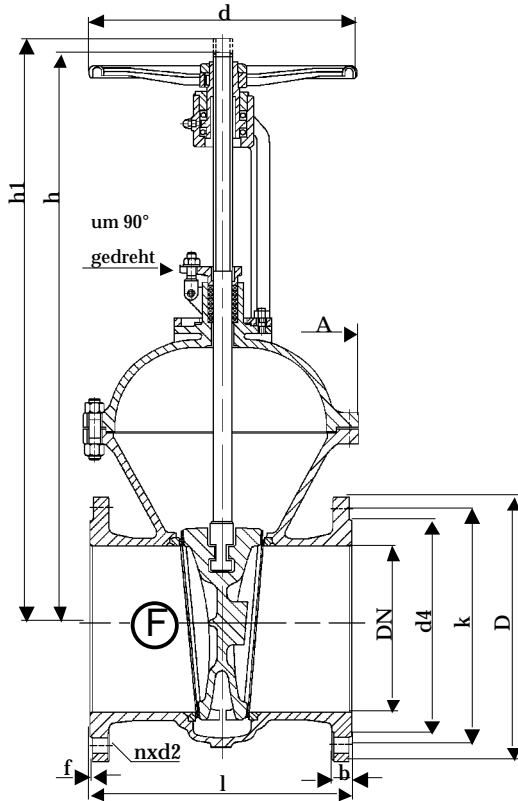

Baulänge nach DIN EN 558-1, Grundreihe 15
Length acc. to DIN EN 558-1, face to face series 15

Nennweite Size DN	Nenndruck nom. pressure	Anschlußflansch flange	zulässige Betriebstemperatur max. working temperature	zulässige Betriebsdrücke (bar) bei °C max. working pressure (bar) to °C					
				neutr. Flüssigkeiten bis neutr. liquids up to			neutr. Gase bis neutr. gases up to		
65 - 600	PN 16	DIN EN 1092-1 Form B1 PN 16	- 10 °C bis/up to 400 °C * nur für Medien, die ihren Umfang bei Minustemperaturen nicht vergrößern	200°C	300°C	400°C	200°C	300°C	400°C
				14	11	8	14	11	8

DN	D	k	d4	d	l	h	h1	A	n	d2	b	f	Sp Ø	Nm	Zeta	U / Hub	kg
65	185	145	122	225	270	410	490	205	4	18	22	3	24x5	25	0,28	16,5	31,5
80	200	160	138	225	280	415	515	215	8	18	24	3	24x5	30	0,25	19,5	34,5
100	220	180	158	250	300	490	610	255	8	18	24	3	26x5	45	0,22	24,5	49,5
125	250	210	188	360	325	590	725	290	8	18	26	3	26x5	75	0,19	28	70,5
150	285	240	212	400	350	670	830	325	8	22	28	3	28x5	100	0,19	34	94,0
200	340	295	268	400	400	830	1050	375	12	22	30	3	32x6	200	0,16	36,5	136,5
250	405	355	320	450	450	955	1230	420	12	26	32	3	36x6	220	0,15	45,5	231,0
300	460	410	378	500	500	1145	1450	520	12	26	34	4	40x7	250	0,14	52,5	364,0
350	520	470	438	500	550	1210	1635	580	16	26	38	4	40x7	250	0,14	62,5	394,0
400	580	525	490	600	600	1390	1825	625	16	30	40	4	44x7	250	0,13	52	560,0
500	715	650	610	760	700	1730	2250	770	20	33	44	4	50x8	290	0,12	66	860,0
600	840	770	725	760	800	2120	2810	910	20	36	46	5	60x9	350	0,12	71	1.210,0

Technische Beschreibung

Die Schieber sind in Bügelausführung mit Flanschanschluß und mit vollem Durchgang im ganzen Nennweitenbereich ausgeführt. Die Gehäuse sind mit Keilführung ausgestattet. Die Keile der Schieber sind elastisch. Die Spindel ist steigend. Die Schieber sind mit einer Rückdichtung versehen.

Verwendungsbereich

Für nicht aggressive Flüssigkeiten, Gas und Dampf.

Die DIN EN 1092 bestimmt den zulässigen Betriebsdruck, in Bezug auf die Temperatur.

Prüfung

Die Prüfungen werden gemäß DIN EN 12266 durchgeführt.

Festigkeit des Gehäuses : Nenndruck (PN) x 1,5

Dichtheit des Sitzes : Nenndruck (PN) x 1,1

Änderungen vorbehalten!

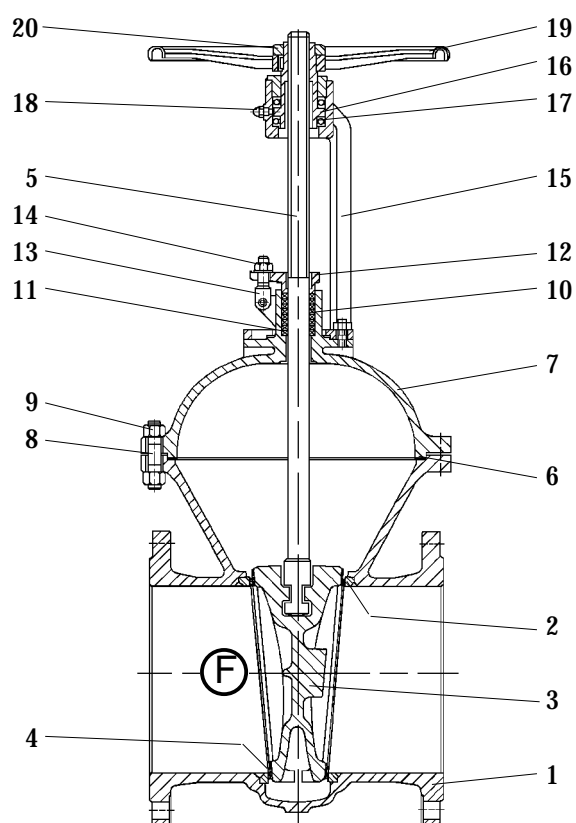

Pos.	Benennung	Designation	Material	WNr./DIN
1	Gehäuse	body	GP240GH+N	1.0619
2	Dichtfläche Gehäuse	body seat	X20Cr14	1.4027
3	Keil	wedge	GP240GH+N	1.0619
4	Dichtfläche Keil	wedge seat	X20Cr14	1.4027
5	Spindel	stem	X20Cr13	1.4021
6	Dichtung	gasket	Graphit/Metall	/
7	Haube	bonnet	GP240GH+N	1.0619
8	Gewindebolzen	stud bolt	24CrMo5	1.7258
9	Skt.-Mutter	hexagon nut	Ck 35	1.1138
10	Packung	packing	Graphit	/
11	Grundring	ground ring	Graphit/Metall	/
12	Stopfbuchsbrille	gland flange	GP240GH+N	1.0619
13	Klappschraube	hinged screw	24CrMo5	1.7258
14	Skt.-Mutter	hexagon nut	Ck 35	1.1138
15	Bügelauflauf	yoke	GP240GH+N	1.0619
16	Gewindebuchse	threaded bush	GJS-400-15	0.7040
17	Nadellager	needle bearing	ab DN 150	/
18	Schmiernippel	lubricating nipple	/	3404
19	Handrad	handwheel	GJS-400-15	0.7040
20	Skt.-Mutter	hexagon nut	C 35	1.0501
21				
22		- Andere Materialien auf Anfrage.		
23		- Other materials on request.		

Technical Description

The gate valves are executed in bonnet design with flange connection and with full passage in the whole nominal diameter area. The bodies are made with wedge guide. The wedges of the gate valves are elastically. The stem is rising. The gate valves are fitted with a back-sealing.

Area of application

For non aggressive liquids, gas and steam.

DIN EN 1092 determines the admissible operating pressure, in relation to the temperature.

Testing

The tests are carried out acc. to DIN EN 12266.

Solidity of body : nominal pressure (PN) x 1,5

Tightness of seat : nominal pressure (PN) x 1,1

Subject to change!