

PŘÍSLUŠENSTVÍ PRO OVLÁDÁNÍ VÝROBKŮ KWT.

KLÍČE, KLIKA, ELEKTROPOHONY

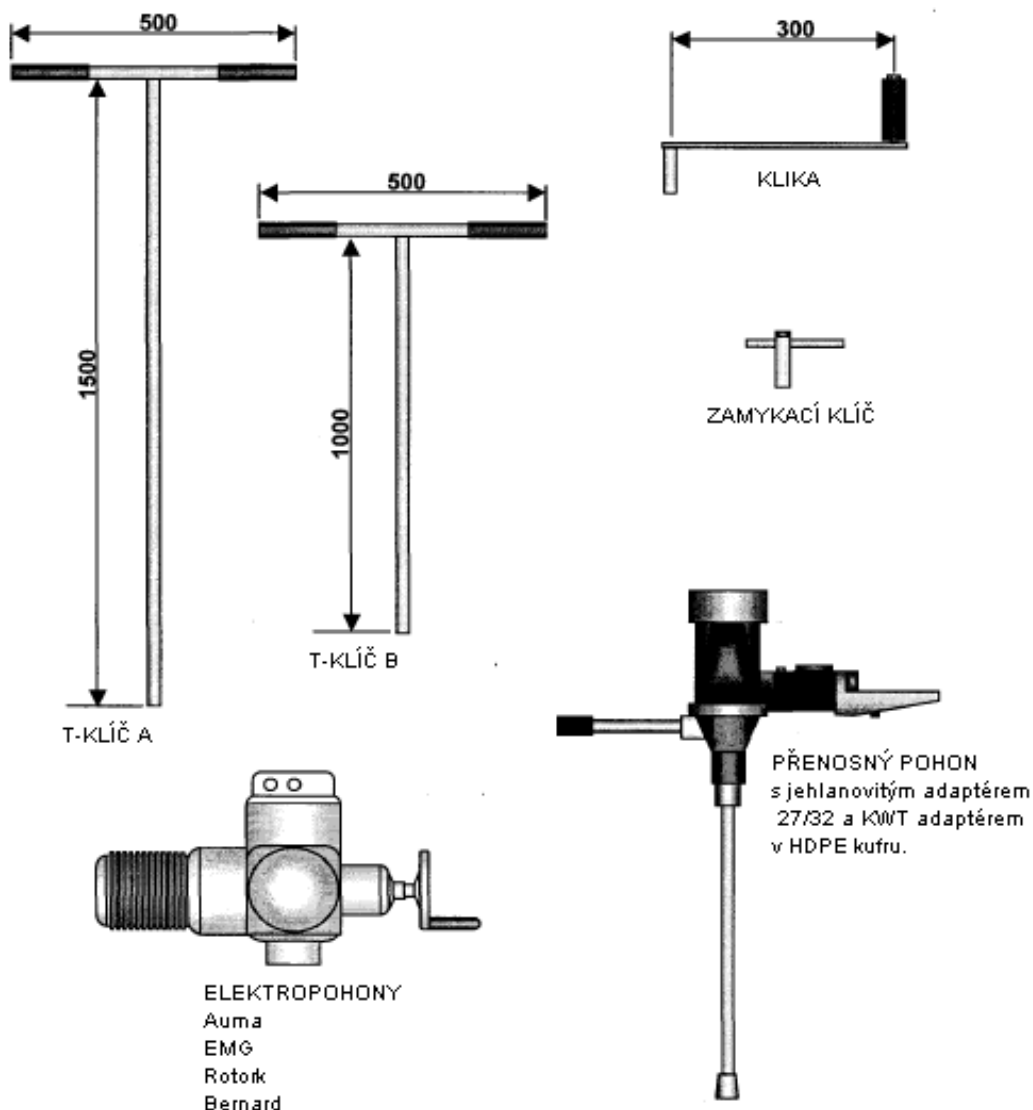

POUŽITÍ:

Všechny výrobky KWT, které mají vřetenno, mohou být ručně ovládané T-klíčem nebo klikou. Zamykací klíč se používá jen u těch výrobků, které jsou vybavené speciálním KWT zámkem. Jako alternativu k ručnímu ovládní je možno použít přenosný pohon, který se vyplatí tam, kde by bylo použití trvale namontovaného elektropohonu příliš nákladné a/nebo zbytečné.

Jiné velikosti nebo speciální tvary je možné dohodnout na zakázku.

MATERIÁLY:

T-klíče a klika jsou standardně vyráběny z nerez oceli.

PRODLOUŽENÍ VŘETENE

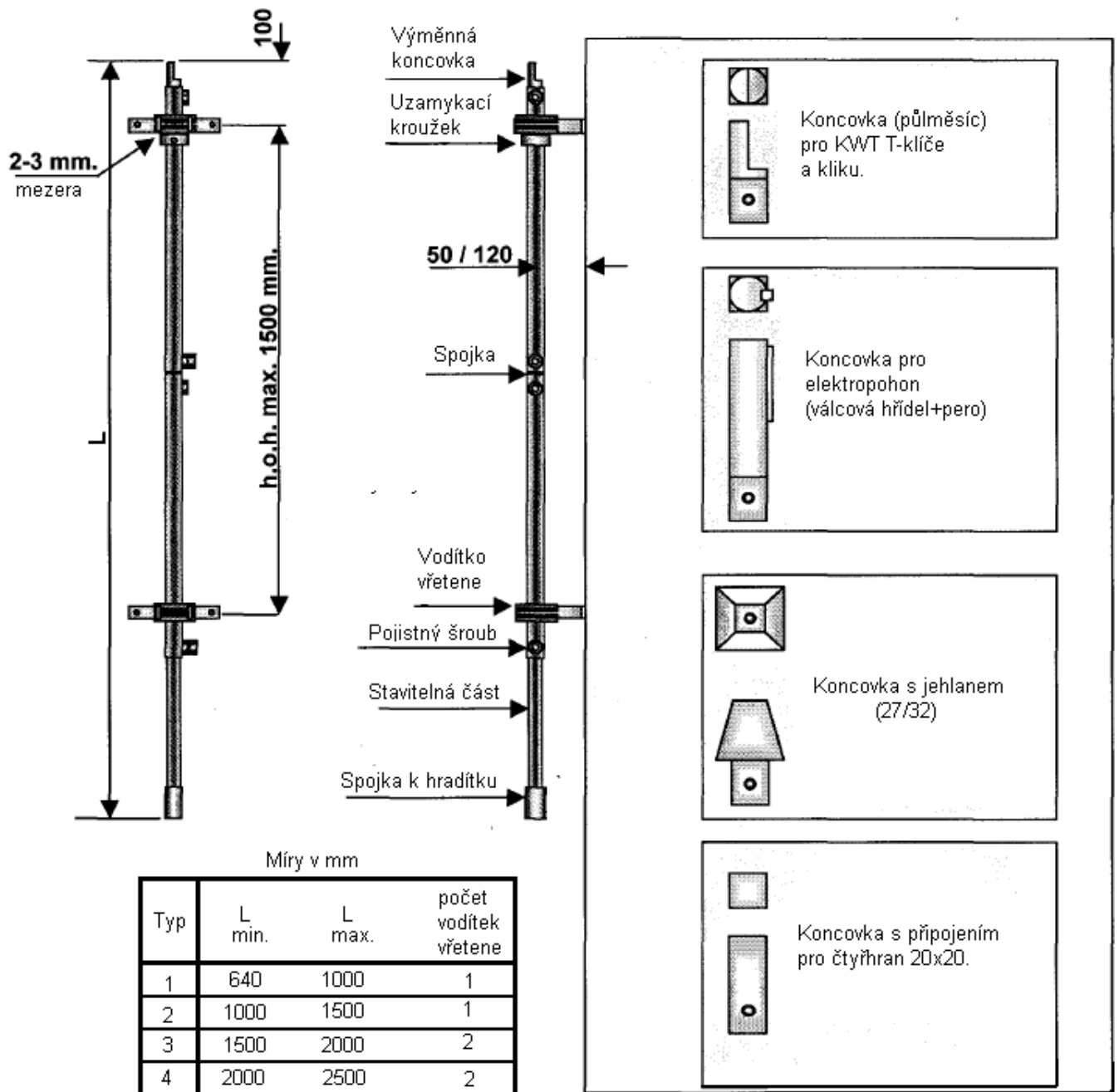

POUŽITÍ:

Prodloužení vřetene s volitelnou koncovkou, max. dovolený $M_k = 120 \text{ Nm}$.

MATERIÁLY:

Trubka čtvercového průřezu 25x25 mm je z nerez oceli 316. Je možné ji spojovat s trubkou 20x20 mm.

Délka trubky je nastavitelná. Střed trubky prodloužení je možné nastavit pomocí vodítek vřetene.

MONTÁŽ:

Provádí se pomocí kotev M 10. Jiné délky prodloužení je možné dosáhnout spojením několika trubek pomocí spojek. Max. délka může být 6 m.

Důležité: Maximální celková délka se rovná součet minimálních délek a +500 mm.

Na horní konec prodloužení vřetene výrobce nainstaluje koncovku pro ovládání dle objednávky zákazníka-viz nabídka výměnných koncovek.

KONZOLE

Konzola typ A
Standardní konstrukce
je z nerez oceli 304

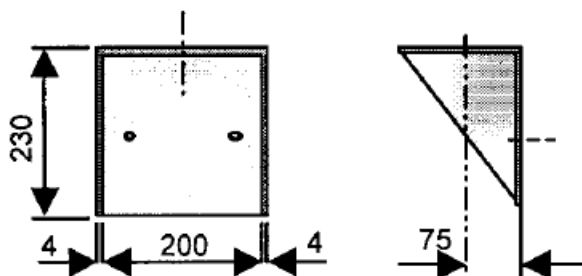

Konzola typ B
Standardní konstrukce
je z nerez oceli 304.

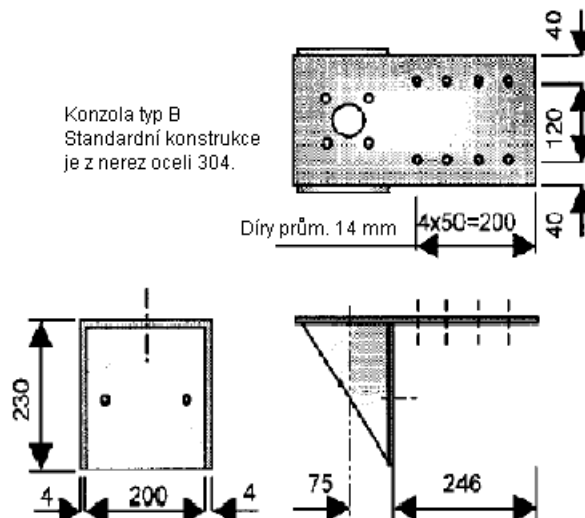

Šikmý konzolový stojan
Standardní konstrukce
je z nerez oceli 304.

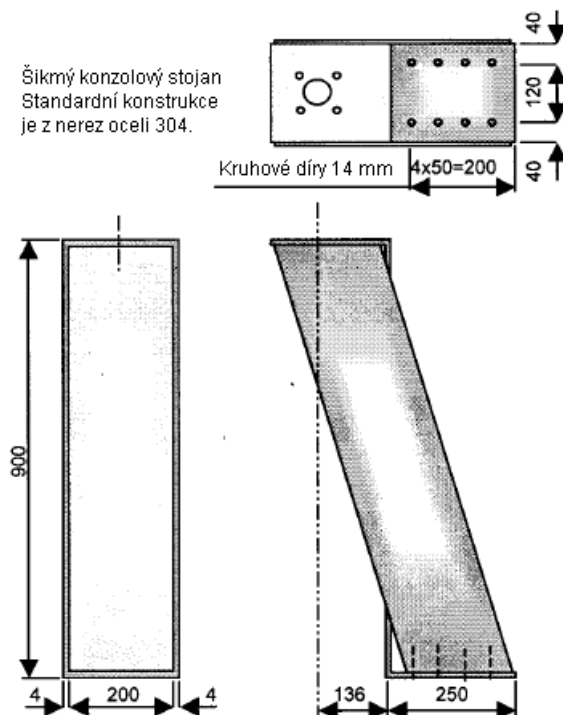

POUŽITÍ:

Pro připojení elektropohonu, jako základna pro ruční ovládání nebo pro montáž úhlového převodu.

MATERIÁLY:

Standardně se vyrábí z nerez oceli 304, na poptávku možno dodat i z nerez oceli 316.

Větší rozměry nebo speciální tvary je možné dodat dle požadavku zákazníka.

ÚHLOVÁ PŘEVODOVKA

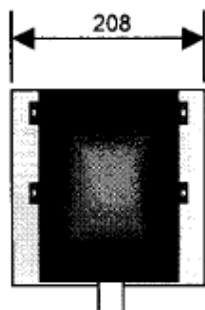

Pohled shora

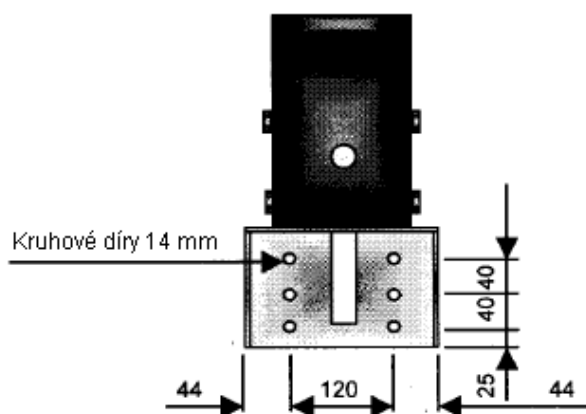

Přední pohled

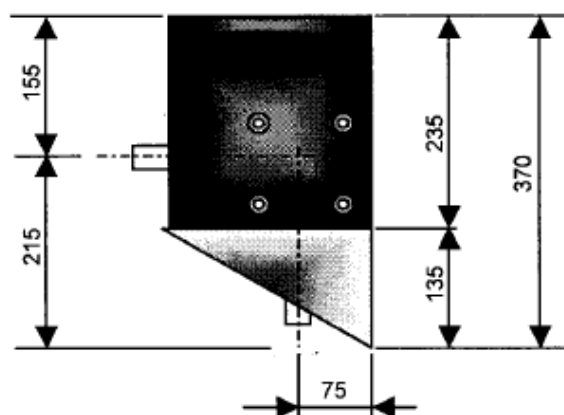

Boční pohled

POUŽITÍ:

Úhlová převodovka se používá tam, kde je potřeba změnit ovládání z vertikální polohy do polohy horizontální.

MATERIÁLY:

Skříň převodovky je vyrobená z hliníkové slitiny, hřídele jsou ocelové. Hliníková skříň je opatřena obalem z HD-PE a je montována na konzole.

Konzola je standardně vyráběna z nerez oceli 304, na poptávku i z nerez oceli 316.

PARAMETRY:

Standardní převodový poměr je 1:1, na zakázku je možný převodový poměr i 2,78:1.

Větší rozměry nebo speciální tvary jsou možné dle poptávky zákazníka.

POKLOP

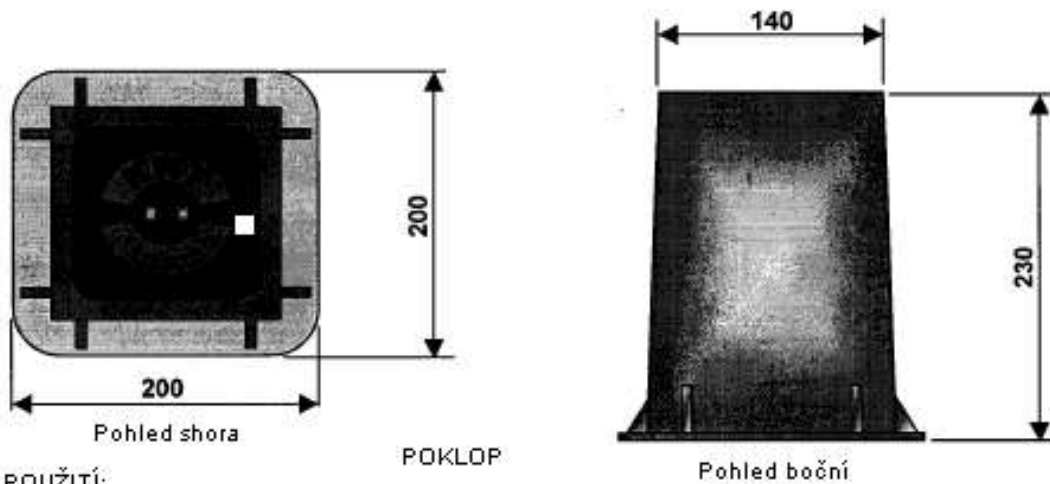

POUŽITÍ:

Pro decentní ukončení ovládací soupravy pro KWT výrobky v horní betonové desce.
Větší rozměry a speciální tvary možné na zakázku.

MATERIÁLY:

Těleso poklopu je z polyesteru, víčko z litiny s černým nátěrem.

OCHRANNÝ KRYT EL. POHONU

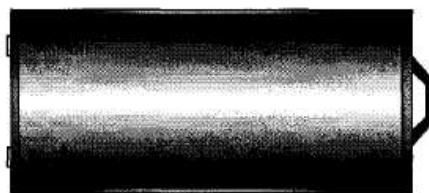

Pohled shora

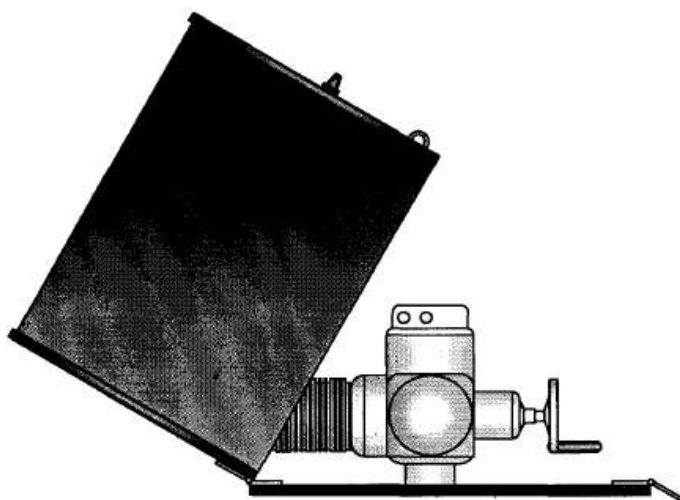

Boční pohled - otevřený kryt

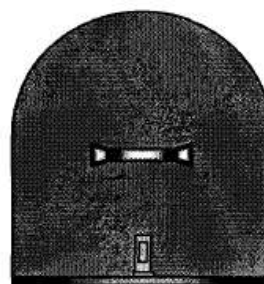

Čelní pohled

POUŽITÍ:

Pro ochranu elektropohonů. Uvedený model je vhodný pro nejběžněji používané elektropohony.

MATERIÁLY:

Kryt a spodní deska jsou běžně vyráběny z HD-PE ale mohou být vyrobeny z nerez oceli 304.
Spojovací články a uzamykání je z nerez oceli 304.

POZNÁMKA:

KWT doporučuje používat tento kryt pro ochranu el. pohonů. Větší rozměry a speciální tvary mohou být vyrobeny na zakázku.